

Kettenkupplungen

Zur Verbindung zweier Wellenenden bietet sich eine Vielzahl von Kupplungen an. Den gestellten Anforderungen wird die Kettenkupplung in besonderem Maße gerecht.

Der Aufbau dieser Kupplung ist einfach. Sie besteht aus 2 gleichen Kettenrädern und einer um diese gelegte Zweifach-Rollenkette mit Steckverschluss. Sie erlaubt eine leichte Montage und Demontage ohne die Notwendigkeit einer axialen Verschiebung.

Die Kettenkupplung ist ein robustes und zuverlässiges Verbindungselement. Die gehärteten Kettenteile garantieren einen minimalen Verschleiß. Für besondere Anforderungen können gehärtete Kettenräder eingesetzt werden. Durch ihre Bauart ist die Kupplung bei niedriger Drehzahl ebenso wirtschaftlich und leistungsfähig wie bei extrem hoher Drehzahl. Trotz der verhältnismäßig kleinen Baumaße können große Drehmomente übertragen werden. Beschaffungs- und Betriebskosten sind gering. Kette und Kettenrad sind Serienteile und können jederzeit ersetzt werden. Als Wartung genügt ein gelegentliches Reinigen und Neufetten der Kette.

Die Kettenkupplung ist in der Lage, kleine Mitten- und Winkelverlagerungen der Wellen aufzunehmen. Durch genaues Fluchten der Wellen wird jedoch die Lebensdauer der Kupplung beträchtlich erhöht.

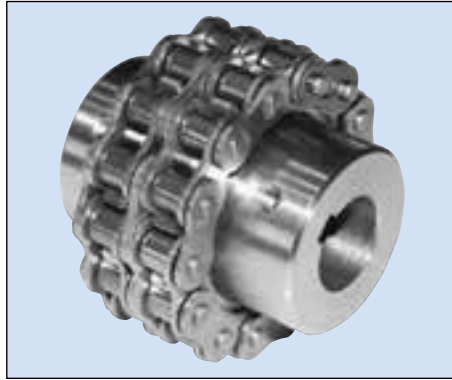

Zulässige Mittenabweichungen:

3/8" und 1/2"	= 0,2 mm
5/8" und 3/4"	= 0,3 mm
1" und 1 1/4"	= 0,4 mm
1 1/2" und 2"	= 0,5 mm

Zulässige Mittenabweichungen

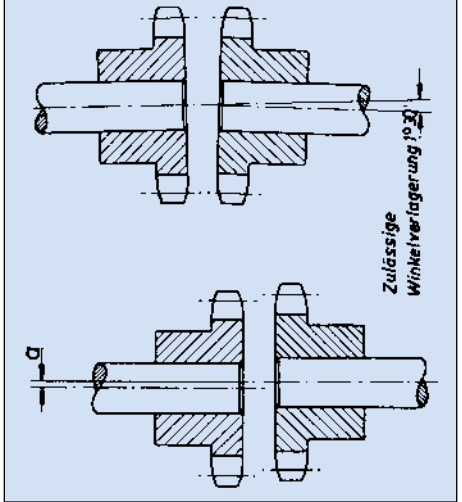

Artikel-Nr. Ketten Fuchs	Rollenkette DIN-Nr.	Zähnezahl	Drehmoment Nm	Abmessungen in mm				
				dm	l	G	A	D1
KK-020-018	05 B	18	38,0	30,0	14,0	53,2	30,9	8,0
KK-110-014	06 B	14	60,0	31,0	25,0	51,0	55,0	8,0
KK-110-018	06 B	18	95,0	43,0	28,0	63,1	61,0	10,0
KK-240-014	08 B	14	150,0	41,0	28,0	68,9	62,8	10,0
KK-240-018	08 B	18	240,0	56,0	28,0	85,0	62,8	12,0
KK-310-018	10 B	18	380,0	70,0	30,0	106,2	67,5	14,0
KK-400-018	12 B	18	600,0	80,0	35,0	125,8	78,4	16,0
KK-400-024	12 B	24	940,0	90,0	40,0	162,1	88,4	20,0
KK-510-018	16 B	18	1480,0	100,0	45,0	167,3	105,7	20,0
KK-510-024	16 B	24	2350,0	110,0	50,0	215,6	115,7	20,0

Andere Kettentypen, Zähnezahlen und Abmessungen auf Anfrage.

