

Kettenräder SB

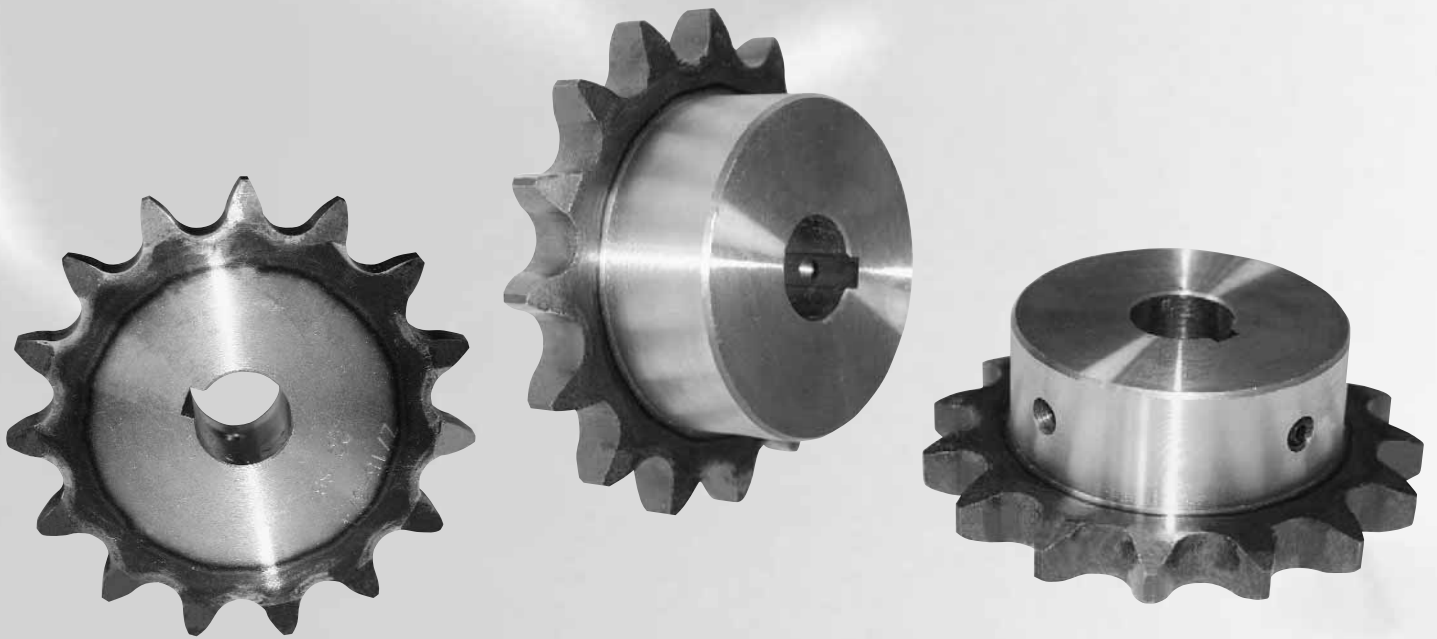

- Kettenräder mit induktiv gehärteten Zähnen (HRC 50)
- Mit Fertigbohrung H7, Rauhtiefe 1,6
- Nut nach DIN 6885/1, auf Zahnspitze, Nutbreite H9
- Zwei Gewinde, einmal auf Nut, einmal um 90° versetzt

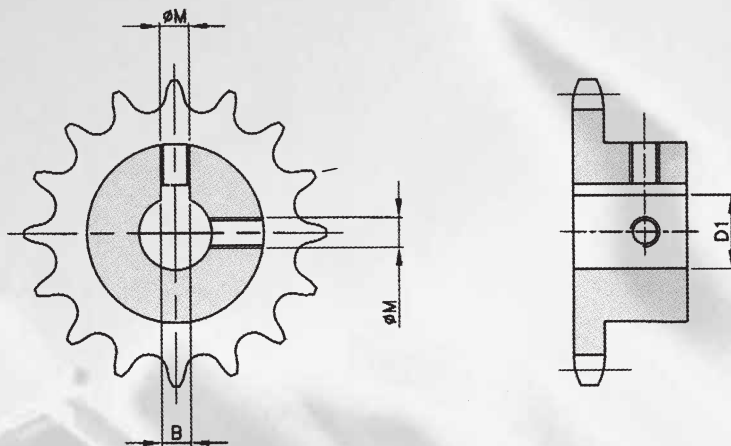

KETTEN
FUCHS

Innovation
in Antrieb und
Bewegung

Lieferbare Typen

Teilung 3/8" x 7/32" 06 B-1

Zähnezahl	lieferbare Fertigbohrungen
10	12 - 14
11	12 - 14 - 15 - 16
12	12 - 14 - 15 - 16
13	12 - 14 - 15 - 16 - 18
14	12 - 14 - 15 - 16 - 18 - 19
15	12 - 14 - 15 - 16 - 18 - 19 - 20 - 22 - 24 - 25
16	12 - 14 - 15 - 16 - 18 - 19 - 20 - 22 - 24 - 25
17	12 - 14 - 15 - 16 - 18 - 19 - 20 - 22 - 24 - 25
18	12 - 14 - 15 - 16 - 18 - 19 - 20 - 22 - 24 - 25
19	12 - 14 - 15 - 16 - 18 - 19 - 20 - 22 - 24 - 25
20	12 - 14 - 15 - 16 - 18 - 19 - 20 - 22 - 24 - 25
21	15 - 16 - 18 - 19 - 20 - 22 - 24 - 25
22	15 - 16 - 18 - 19 - 20 - 22 - 24 - 25
23	15 - 16 - 18 - 19 - 20 - 22 - 24 - 25
24	16 - 18 - 19 - 20 - 22 - 24 - 25 - 28 - 30
25	16 - 18 - 19 - 20 - 22 - 24 - 25 - 28 - 30
30	20 - 22 - 24 - 25 - 28 - 30

Teilung 5/8" x 3/8" 10 B-1

Zähnezahl	lieferbare Fertigbohrungen
10	15 - 16 - 18 - 19 - 20 - 24
11	15 - 16 - 18 - 19 - 20 - 24 - 25 - 28
12	15 - 16 - 18 - 19 - 20 - 22 - 24 - 25 - 28 - 30 - 32
13	15 - 16 - 18 - 19 - 20 - 22 - 24 - 25 - 28 - 30 - 32
14	15 - 16 - 18 - 19 - 20 - 22 - 24 - 25 - 28 - 30 - 32
15	19 - 20 - 22 - 24 - 25 - 28 - 30 - 32 - 35
16	19 - 20 - 22 - 24 - 25 - 28 - 30 - 32 - 35 - 38
17	19 - 20 - 22 - 24 - 25 - 28 - 30 - 32 - 35 - 38
18	19 - 20 - 22 - 24 - 25 - 28 - 30 - 32 - 35 - 38 - 40 - 42
19	19 - 20 - 22 - 24 - 25 - 28 - 30 - 32 - 35 - 38 - 40 - 42
20	19 - 20 - 22 - 24 - 25 - 28 - 30 - 32 - 35 - 38 - 40 - 42
21	19 - 20 - 22 - 24 - 25 - 28 - 30 - 32 - 35 - 38 - 40 - 42
22	19 - 20 - 22 - 24 - 25 - 28 - 30 - 32 - 35 - 38 - 40 - 42
23	19 - 20 - 22 - 24 - 25 - 28 - 30 - 32 - 35 - 38 - 40 - 42
24	19 - 20 - 22 - 24 - 25 - 28 - 30 - 32 - 35 - 38 - 40 - 42
25	19 - 20 - 22 - 24 - 25 - 28 - 30 - 32 - 35 - 38 - 40 - 42

Teilung 1" x 17,02mm 16 B-1

Zähnezahl	lieferbare Fertigbohrungen
11	25 - 28 - 30 - 32 - 35 - 38 - 40 - 42
12	25 - 28 - 30 - 32 - 35 - 38 - 40 - 42
13	25 - 28 - 30 - 32 - 35 - 38 - 40 - 42 - 45 - 48 - 50
14	25 - 28 - 30 - 32 - 35 - 38 - 40 - 42 - 45 - 48 - 50
15	25 - 28 - 30 - 32 - 35 - 38 - 40 - 42 - 45 - 48 - 50
16	25 - 28 - 30 - 32 - 35 - 38 - 40 - 42 - 45 - 48 - 50
17	25 - 28 - 30 - 32 - 35 - 38 - 40 - 42 - 45 - 48 - 50
18	25 - 28 - 30 - 32 - 35 - 38 - 40 - 42 - 45 - 48 - 50
19	25 - 28 - 30 - 32 - 35 - 38 - 40 - 42 - 45 - 48 - 50
20	25 - 28 - 30 - 32 - 35 - 38 - 40 - 42 - 45 - 48 - 50
21	25 - 28 - 30 - 32 - 35 - 38 - 40 - 42 - 45 - 48 - 50
22	25 - 28 - 30 - 32 - 35 - 38 - 40 - 42 - 45 - 48 - 50
23	25 - 28 - 30 - 32 - 35 - 38 - 40 - 42 - 45 - 48 - 50
24	25 - 28 - 30 - 32 - 35 - 38 - 40 - 42 - 45 - 48 - 50
25	25 - 28 - 30 - 32 - 35 - 38 - 40 - 42 - 45 - 48 - 50

Teilung 1/2" x 5/16" 08 B-1

Zähnezahl	lieferbare Fertigbohrungen
10	12 - 14 - 15 - 16
11	12 - 14 - 15 - 16 - 18 - 19
12	12 - 14 - 15 - 16 - 18 - 19 - 20 - 22 - 24 - 25
13	12 - 14 - 15 - 16 - 18 - 19 - 20 - 22 - 24 - 25 - 28
14	12 - 14 - 15 - 16 - 18 - 19 - 20 - 22 - 24 - 25 - 28
15	12 - 14 - 15 - 16 - 18 - 19 - 20 - 22 - 24 - 25 - 28 - 30 - 32
16	15 - 16 - 18 - 19 - 20 - 22 - 24 - 25 - 28 - 30 - 32
17	15 - 16 - 18 - 19 - 20 - 22 - 24 - 25 - 28 - 30 - 32
18	16 - 18 - 19 - 20 - 22 - 24 - 25 - 28 - 30 - 32 - 35 - 38
19	16 - 18 - 19 - 20 - 22 - 24 - 25 - 28 - 30 - 32 - 35 - 38
20	16 - 18 - 19 - 20 - 22 - 24 - 25 - 28 - 30 - 32 - 35 - 38
21	16 - 18 - 19 - 20 - 22 - 24 - 25 - 28 - 30 - 32 - 35 - 38
22	16 - 18 - 19 - 20 - 22 - 24 - 25 - 28 - 30 - 32 - 35 - 38
23	19 - 20 - 22 - 24 - 25 - 28 - 30 - 32 - 35 - 38
24	19 - 20 - 22 - 24 - 25 - 28 - 30 - 32 - 35 - 38
25	19 - 20 - 22 - 24 - 25 - 28 - 30 - 32 - 35 - 38
30	25 - 28 - 30 - 32 - 35 - 38

Teilung 3/4" x 7/16" 12 B-1

Zähnezahl	lieferbare Fertigbohrungen
10	19 - 20 - 24 - 25
11	19 - 20 - 24 - 25
12	19 - 20 - 22 - 24 - 25 - 28 - 30 - 32 - 35
13	19 - 20 - 22 - 24 - 25 - 28 - 30 - 32 - 35 - 38
14	19 - 20 - 22 - 24 - 25 - 28 - 30 - 32 - 35 - 38 - 40
15	19 - 20 - 22 - 24 - 25 - 28 - 30 - 32 - 35 - 38 - 40
16	19 - 20 - 22 - 24 - 25 - 28 - 30 - 32 - 35 - 38 - 40
17	25 - 28 - 30 - 32 - 35 - 38 - 40 - 42
18	25 - 28 - 30 - 32 - 35 - 38 - 40 - 42
19	25 - 28 - 30 - 32 - 35 - 38 - 40 - 42 - 45 - 48 - 50
20	25 - 28 - 30 - 32 - 35 - 38 - 40 - 42 - 45 - 48 - 50
21	25 - 28 - 30 - 32 - 35 - 38 - 40 - 42 - 45 - 48 - 50
22	25 - 28 - 30 - 32 - 35 - 38 - 40 - 42 - 45 - 48 - 50
23	25 - 28 - 30 - 32 - 35 - 38 - 40 - 42 - 45 - 48 - 50
24	25 - 28 - 30 - 32 - 35 - 38 - 40 - 42 - 45 - 48 - 50
25	25 - 28 - 30 - 32 - 35 - 38 - 40 - 42 - 45 - 48 - 50



**Innovation
in Antrieb und
Bewegung**

Ketten Fuchs GmbH

Ulrich-Gminder-Straße 14 · 72654 Neckartenzlingen
Telefon (071 27) 93 70 60 · Telefax (071 27) 93 70 70
E-Mail: info@ketten-fuchs.de · Internet: www.ketten-fuchs.de