

**6 x 2,8 Rollen Ø d<sub>f</sub>=4**

Z	d <sub>e</sub>	B	d <sub>f</sub>	d	N	L
13	27,3	2,6	20,88	8 <sup>HB</sup>	18	10
15	31,0	2,6	24,70	8 <sup>HB</sup>	21	10
17	35,0	2,6	28,51	8 <sup>HB</sup>	24	13
19	39,0	2,6	32,32	8 <sup>HB</sup>	24	13
21	42,5	2,6	36,14	10 <sup>HB</sup>	28	13
23	46,5	2,6	39,96	10 <sup>HB</sup>	28	13
25	50,0	2,6	43,77	10 <sup>HB</sup>	28	13

**8 x 3 Rollen Ø d<sub>f</sub>=5**

Z	d <sub>e</sub>	B	d <sub>f</sub>	d	N	L
13	36,5	2,8	28,18	8 <sup>HB</sup>	24	13
15	41,5	2,8	33,26	8 <sup>HB</sup>	24	13
17	46,5	2,8	38,35	10 <sup>HB</sup>	28	14
19	52,5	2,8	43,43	10 <sup>HB</sup>	28	14
21	57,0	2,8	48,52	10 <sup>HB</sup>	28	14
23	62,5	2,8	53,61	10 <sup>HB</sup>	28	14
25	67,0	2,8	58,70	10 <sup>HB</sup>	28	14

**9,525 x 5,72 Rollen Ø d<sub>f</sub>=6,35 3/8" x 7/32"**

Z	d <sub>e</sub>	B	d <sub>f</sub>	d	N	L
13	43,0	5,3	33,16	8 <sup>HB</sup>	24	16
15	49,0	5,3	39,21	8 <sup>HB</sup>	24	16
17	55,5	5,3	45,26	10 <sup>HB</sup>	28	16
19	61,5	5,3	51,32	10 <sup>HB</sup>	28	16
21	68,0	5,3	57,37	12 <sup>HB</sup>	32	20
23	74,0	5,3	63,43	12 <sup>HB</sup>	32	20
25	80,0	5,3	69,49	12 <sup>HB</sup>	32	20

**12,7 x 3,3 Rollen Ø d<sub>f</sub>=7,75 1/2" x 1/8"**

Z	d <sub>e</sub>	B	d <sub>f</sub>	d	N	L
13	58,0	3	44,93	8 <sup>HB</sup>	24	16
15	66,0	3	53,00	8 <sup>HB</sup>	24	16
17	74,0	3	61,07	10 <sup>HB</sup>	28	18
19	82,0	3	69,15	10 <sup>HB</sup>	28	18
21	90,5	3	77,22	12 <sup>HB</sup>	32	20
23	98,5	3	85,30	12 <sup>HB</sup>	32	20
25	107,0	3	93,38	12 <sup>HB</sup>	32	20

**12,7 x 4,88 Rollen Ø d<sub>f</sub>=7,75 1/2" x 3/16"**

Z	d <sub>e</sub>	B	d <sub>f</sub>	d	N	L
13	58,0	4,4	44,93	8 <sup>HB</sup>	24	17,4
15	66,0	4,4	53,00	8 <sup>HB</sup>	24	17,4
17	74,0	4,4	61,07	10 <sup>HB</sup>	28	19,4
19	82,0	4,4	69,15	10 <sup>HB</sup>	28	19,4
21	90,5	4,4	77,22	12 <sup>HB</sup>	32	21,4
23	98,5	4,4	85,30	12 <sup>HB</sup>	32	21,4
25	107,0	4,4	93,38	12 <sup>HB</sup>	32	21,4

**12,7 x 7,75 Rollen Ø d<sub>f</sub>=8,51 1/2" x 5/16"**

Z	d <sub>e</sub>	B	d <sub>f</sub>	d	N	L
13	58,0	7,2	44,18	10 <sup>HB</sup>	28	20
15	66,0	7,2	52,24	10 <sup>HB</sup>	28	20
17	74,0	7,2	60,32	12 <sup>HB</sup>	32	25
19	82,0	7,2	68,39	12 <sup>HB</sup>	32	25
21	90,5	7,2	76,47	16 <sup>HB</sup>	36	25
23	98,5	7,2	84,55	16 <sup>HB</sup>	36	25
25	107,0	7,2	92,63	16 <sup>HB</sup>	36	25

## Kettenräder für Rollenkette nach DIN 8187

**aus Polyacetal (Hostaform C)**

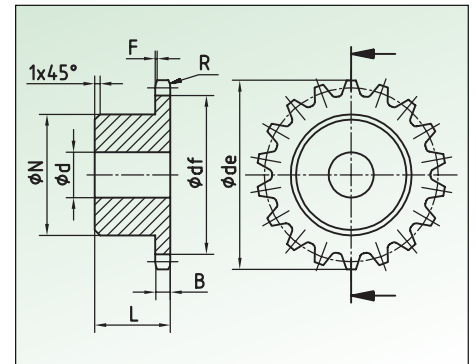

**Ausführung: Gespritzt;**  
Bohrung spanabhebend bearbeitet.  
Maßänderung vorbehalten